

MAS 403-BT

Podstawowe cechy narzędzia:

- Materiał: stal stopowa chromowo-manganowa
- Nawęglane na głębokość 0,7 mm
- Hartowane i precyzyjnie szlifowane
- Twardość powierzchni HRC: 58±2
- Tolerancja kąta stożka: AT3

Стандартные функции инструментов:

- Материал: легированная хромомарганцевая сталь
- Цементирование на глубину 0,7 мм
- Закалка и чистовое шлифование
- Твердость: 58±2 HRC
- Предельные отклонения угла конуса: AT3

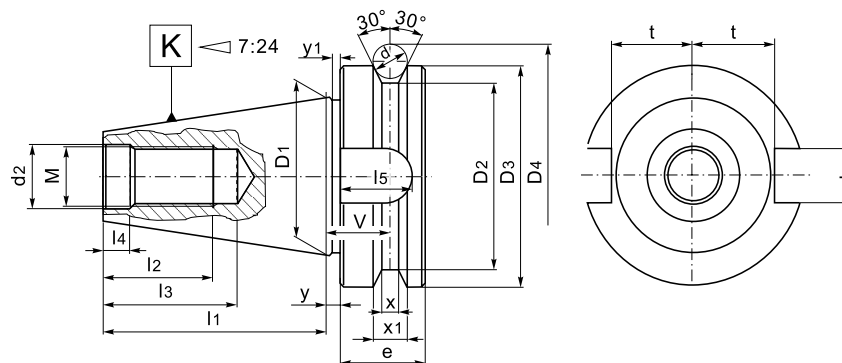
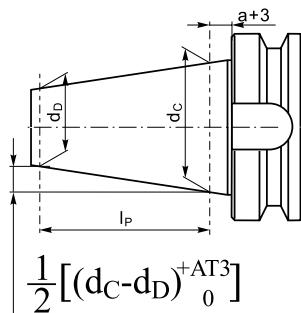

K 7:24	d _c -d _b	l _p	a	AT3
30	12,250	42	2	0,002
40	17,208	59	2	0,003
50	26,833	92	3	0,004

K 7:24	D ₁	D ₂	D ₃	D ₄	l ₁	l ₂	l ₃	l ₄	l ₅	bH12	t	d	d ₂ H7	M	e	v	x	x ₁	y	y ₁
30	31,75	38	46	56,1	48,4	24	34	7	17	16,1	16,3	8	12,5	M12	20	13,6	4	8	2	2
40	44,45	53	63	75,6	65,4	30	43	9	21	16,1	22,6	10	17,0	M16	25	16,6	5	10	2	2
50	69,85	85	100	119,0	101,8	45	62	13	31	25,7	35,4	15	25,0	M24	35	23,2	7	15	3	3

1

2

3

4

5

6

7